

**Outdoor Sportuhr
Benutzerhandbuch 50006 - 50007- 50008 - 50009**



Vielen Dank für den Kauf dieser Lotus SmartTime-Uhr.

Dieses Handbuch enthält eine vollständige Erklärung der Bedienung und der Funktionen der Uhr. Bitte beachten Sie, dass die **Festina Lotus SA** sich das Recht vorbehält, den Inhalt dieses Handbuchs ohne vorherige Ankündigung zu ändern.

Ihr Kauf sollte die Smart-Uhr selbst, ein zusätzliches Armband, ein Handbuch und ein Ladekabel enthalten.

I. Funktionen der Uhr

1.1 Beschreibung der Schaltflächen:



A: Touch Screen/ Full Touch Screen

B: Lande drücken zum Ein- und Ausschalten

1.2 Ladeanweisungen:

Magnetisches Aufladen, wie unten dargestellt:

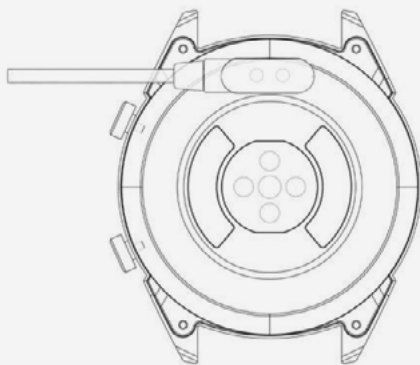

*Laden Sie die Uhr nur auf die dargestellte Weise auf. Ein falsches Aufladen könnte die Uhr beschädigen.

Achten Sie drauf, dass die beiden Kontakte des USB-Kabels nicht gleichzeitig mit dem Leiter in Kontakt kommen, da sonst die Schaltung durchbrennen kann.



Verwenden Sie bei direktem Anschluss an ein Netzteil kein Ladegerät oder keinen Adapter mit einer Intensität von mehr als 2A und 3,7V.

1.3 Uhr im Stand-by Modus:

1) Wischen Sie nach rechts, um die Benach-

richtigungen zu öffnen.

2) Wischen Sie nach unten, um das Drop-down-Menü zu öffnen. Hier können Sie die Helligkeit steuern, Einstellungen vornehmen und die Funktion „Nicht stören“ aktivieren.

3) Wischen Sie nach oben, um das Hauptmenü zu öffnen.

4) Halten Sie den Bildschirm im Standby-Modus gedrückt, um das Design des Ziffernblatts zu ändern. Wählen Sie das beliebige Design durch Antippen des Bildschirms aus.

5) Tippen Sie einmal darauf, um Daten zu Herzschlägen pro Minute, Schritten und Kalorien anzuzeigen.

1.2 Push Benachrichtigungen

Wenn Sie auf dem Startbildschirm nach rechts wischen, gelangen Sie zum Benachrichtigungs-Menü. Sobald die Smartwatch mit der APP verbunden ist, müssen Sie alle Benachrichtigungen „zulassen“. Neue Nachrichten, die Sie auf Ihrem Telefon im Benachrichtigungsbalken sehen, werden dann direkt an Ihre Uhr geschickt. Insgesamt können 8 Nachrichten auf der Uhr angezeigt werden. Ältere Nachrichten werden durch neue eingehende Nachrichten ersetzt.

1.4 Nachrichten

Wischen Sie auf dem Hauptbildschirm nach rechts, um die Benachrichtigungen zu öffnen. Um diese zu aktivieren, verbinden Sie die Uhr mit der Lotus SmarTime-App und aktivieren Sie die entsprechenden Berechtigungen. In der App können Sie App-Benachrichtigungen, Anrufbenachrichtigungen und SMS-Benachrichtigungen aktivieren. Wenn Benachrichtigungen auf Ihrem Telefon empfangen werden, werden sie auf der Uhr angezeigt. Es können bis zu 8 Benachrichtigungen angezeigt werden.

1.5 Dropdown-Menü

Wischen Sie den Bildschirm nach unten, um das Dropdown-Menü zu öffnen.

1) Das linke Symbol zeigt den Bluetooth-Verbindungsstatus

2) Tippen Sie auf das mittlere Symbol, um den Ruhezustand zu aktivieren. Wenn dieser Zustand aktiviert ist, vibriert das Gerät nur bei der Funktion „Gerät suchen“ und „Wecker“.

3) Stellen Sie mit dem rechten Symbol die Bildschirmhelligkeit ein.

4) Der Akkuladestatus wird im oberen Teil des Bildschirms angezeigt.

1.6 Schrittzähler

Der Schrittzähler ist standardmäßig eingestellt. Es wird die aktuelle Anzahl der Schritte auf der Uhr angezeigt. Die Schritte werden ab Mitternacht gezählt. Wenn sie nach links wischen, finden Sie die Daten bezüglich der zurückgelegten Strecke und des Kalorienverbrauchs.

1.7 Schlaf

Der Zeitraum der Schlafaufnahme ist von 21:00 Uhr bis 9:00 Uhr des darauffolgenden Tages eingestellt. Nachdem das Schlafverhalten auf dem Gerät aufgezeichnet wurde, werden die Schlafdaten an die Lotus SmarTime-App gesendet. Wenn Sie nach links wischen, finden Sie die Daten zu den Stunden des leichten und tiefen Schlafes.

1.8 Bluetooth Musik

Android: öffnen Sie den Musikplayer, nachdem Sie die Uhr über die Telefoneinstellungen verbunden haben. Nun können Sie Musik abspielen/pausieren und Songs wechseln (Es ist nicht notwendig, mit der App verbunden zu sein, verbinden Sie sich einfach in den Telefoneinstellungen.) iOS: Wenn Sie mit Ihrem Telefon verbunden sind, können Sie Songs direkt über die Uhr abspielen, anhalten und wechseln.

1.9 Aktivitätstracking (Gehen, Rennen, Radfahren, Wandern, Schwimmen, Fußball, Basketball, Tischtennis, Badminton)

1.9.1 Wählen Sie die Aktivität aus und tippen Sie auf den Bildschirm, um zu beginnen. Nach einem kurzen Countdown startet die Aktivitätsverfolgung. Sie können die Übung bei Bedarf pausieren. Wenn Sie das Symbol „□“ drücken, wird die Übung gestoppt und die Aktivitätsdaten werden gespeichert.

1.9.2 Aktivitätsdaten werden für jede Übung gespeichert, die über 200 Meter oder länger als 5 Minuten dauert. Bei kleinen Trainingseinheiten meldet das Gerät „Zu wenig Daten zum Speichern“.

1.9.3 Um Ihre Aktivitätsdaten anzuzeigen, öffnen Sie die Lotus SmarTime-App und tippen Sie auf das Synchronisationssymbol in der linken oberen Ecke.

1.10 Herzfrequenz

Tragen Sie die Uhr an Ihrem bevorzugten Handgelenk und rufen Sie das Herzfrequenz-Menü für die kontinuierliche Herzfrequenzmessung auf. Wenn die Uhr mit Ihrem Telefon verbunden ist, können die Herzfrequenzdaten in Echtzeit mit der App synchronisiert werden.

1.11 Blutdruck

Tragen Sie die Uhr an Ihrem bevorzugten Handgelenk und rufen Sie das Blutdruckmenü für eine einmalige Blutdruckmessung auf. Wenn die Uhr mit Ihrem Telefon verbunden ist, können die Blutdruckdaten in Echtzeit mit der App synchronisiert werden.

1.12 Wecker

Diese Funktion zeigt Ihre Wecker an, welche Sie in der Lotus SmarTime-App verwalten können.

1.13 Bewegungserinnerung

Schalten Sie die Erinnerung an die Bewegung ein/aus. Diese Funktion lässt Sie wissen, wenn Sie für längere Zeit inaktiv waren. Dies kann in der Lotus SmarTime-App konfiguriert werden.

1.14 Stoppuhr

Tippen Sie auf die Start-Schaltfläche, um zu starten, tippen Sie erneut, um eine Pause zu machen. Wischen sie nach rechts, um die Zeit zu löschen und den Vorgang zu beenden.

1.15 Telefon-Suchfunktion

Haben Sie Ihr Telefon verloren? Tippen Sie auf Telefon suchen, damit Ihr Telefon vibriert. Tippen Sie erneut, wenn Sie Ihr Telefon gefunden haben. Um diese Funktion zu nutzen, muss die Uhr mit dem Telefon verbunden sein.

1.16 Kameraaufnahme

Öffnen Sie die Kamera auf Ihrem Handy über die Lotus SmarTime-App. Tippen Sie auf das Kamerasymbol, um die Kamera auszulösen. Alle aufgenommenen Bilder werden auf Ihrem Telefon gespeichert.

1.17 Zum Anschalten bewegen (umdrehen)

Die Uhr wird standardmäßig auf „Aus“ gesetzt, um die Batterie zu schonen. Dies kann auch

über die Lotus SmarTime App gesteuert werden. Wenn dieser Modus aktiviert ist, schaltet sich der Bildschirm der Uhr mit der Bewegung des Handgelenks ein.

1.18 Countdown

Öffnen Sie die Countdown-Funktion und tippen Sie auf Wiedergabe, um zu starten. Sobald die Countdown-Zeit abgelaufen ist, vibriert die Uhr.

1.19 Einstellungen

1.19.1 About

Anzeigen des Bluetooth-Namens, der Bluetooth-Adresse und der Versionsnummer

1.19.2 Werkseinstellungen wiederherstellen

Klicken Sie auf Werkseinstellungen wiederherstellen, um die Uhr auf den ursprünglichen Werkszustand zurückzusetzen-

1.19.3 Ausschalten

Nach dem Tippen auf „Ausschalten“ wird die Uhr ausgeschaltet.

II. Einrichten der Uhr.

1. APP herunterladen.

1.1 Scannen Sie den QR Code, um die App zu downloaden:



1.2 Downloaden Sie die App im entsprechenden App Store:

- **Android (version 4.4 und höher):** Suchen Sie nach 'Lotus SmarTime' im Google Play Store.
- **iOS (Version 9 und höher):** Suchen Sie nach 'Lotus SmarTime' im APP Store.

Android:

Dieses App Symbol wird auf Ihrem Telefon angezeigt:



iOS:

Dieses App Symbol wird auf Ihrem Telefon angezeigt:



2. Verbindung mit Bluetooth

2.1 Keine Verbindung:

Wenn die Uhr zum ersten Mal eingeschaltet wird, sucht sie nach einem Telefon, mit dem sie sich über Bluetooth verbinden kann. Um die Uhr mit Ihrem Telefon zu verbinden, öffnen Sie die SmarTime-App und die Registerkarte „Mehr“ in der rechten unteren Ecke. Tippen Sie auf +Gerät hinzufügen. Suchen Sie Ihre Uhr in der Liste und wählen Sie sie aus. Ihr Telefon wird nun eine Verbindung mit der Uhr herstellen. Sollte die Uhr vom Mobiltelefon nicht gefunden werden, überarbeiten Sie bitte die Standorteinstellungen Ihres Telefons.

2.2 Verbinden mit der APP:

Nachdem die Uhr erfolgreich mit der App verbunden ist, starten Sie die Synchronisation der Uhrzeit.

2.3 Gerät finden

Um die Uhr zu finden, wählen Sie Gerät finden in der App aus. Vorausgesetzt die Uhr ist mit dem Telefon verbunden, wird diese anschließend vibrieren.

2.4 Daten synchronisieren

Gesundheits- und Aktivitätsdaten von der Uhr können mit der App synchronisiert werden. Öffnen Sie die Herzfrequenz-, Schlaf- und Sportmenüs und tippen Sie auf das Symbol in der linken oberen Ecke. Dadurch werden die Daten zwischen der Uhr und dem Telefon synchronisiert.

2.5 Benachrichtigungen

Nachdem die Uhr erfolgreich mit dem Telefon verbunden wurde, erhalten sie Ihre Telefonbenachrichtigungen auf Ihrer Uhr. Verwalten Sie die Benachrichtigungseinstellungen in der Registerkarte „Mehr“ in der rechten unteren Ecke der Anwendung.

2.5.1. Anrufbenachrichtigung

Aktivieren Sie die Anrufbenachrichtigungen, um über Telefonanrufe auf Ihrer Uhr benachrichtigt zu werden.

2.5.2. SMS Benachrichtigung:

Aktivieren Sie dies um Ihre SMS direkt auf der Uhr zu empfangen.

2.5.3. App Benachrichtigungen:

Für diese Funktion ist die Berechtigung erforderlich, dass Lotus SmartTime auf die Benachrichtigungen Ihres Telefons zugreifen kann. Wenn diese Funktion aktiviert ist, können Sie die Benachrichtigungen für Ihre bevorzugten Apps auf der Uhr überwachen.

2.6 Nicht-Stören-Modus

Wenn diese Funktion aktiviert ist, wird die Uhr nur bei Gerät finden und Weckervibrieren.

2.7 Trink-Erinnerung

Stellen Sie Start- und Endzeit, sowie die Erinnerungshäufigkeit ein. Tippen Sie auf Wiederholungseinstellungen, um die Tage einzustellen, wann Sie Trinkerinnerungen erhalten möchten. Aktivieren Sie die Funktion mit dem Schalter Trinkwasser-Erinnerung.

2.8 Bewegungserinnerung

Stellen Sie Start- und Endzeit ein, wenn diese Erinnerung eingeschaltet ist. Die Zeiträume und die Mindestaktivität werden durch die Parameter „Sitzungszeit“ und „Sitzungsschwelle“ gesteuert. Sie werden daran erinnert sich zu bewegen, wenn Ihre Aktivität unterhalb der Schwelle liegt. Aktivieren Sie die Erinnerung mit dem Schalter für die Bewegungserinnerung.

2.9 Wecker

Tippen Sie auf „+“ um den Wecker hinzuzufügen. Stellen Sie die Alarmzeit und die Wiederholungseinstellungen ein, wenn der Wecker regelmäßig angewendet werden soll. Wenn die Alarme aktiviert sind, wird die Uhr bis zu 20 Mal vibrieren.

2.10 Herzfrequenz-Test

Dieser Test ermöglicht eine automatische Herzfrequenzmessung. Stellen Sie den Zeitraum von Anfang bis Ende und das Zeitintervall für die sitzende Tätigkeit (Minuten) ein. Aktivieren Sie dies mit dem Schalter für Herzfrequenz.

2.11 Firmware-Upgrade

Diese Funktion prüft, ob eine neue Firmware-Version für die Uhr verfügbar ist. Wenn eine neue Version verfügbar ist, werden Sie

aufgefordert, ein Update und eine Aktualisierung auf die neueste Version durchzuführen.

2.12 Verbindung trennen

Ihre Uhr wird unter Mein Gerät aufgelistet. Tippen Sie auf den Namen des verbundenen Geräts oder streichen Sie nach links, um die Verbindung zu trennen.

HÄUFIGE FRAGEN

Setzen Sie die Uhr nicht über einen längeren Zeitraum extremen Temperaturen (zu kalt oder zu heiß) aus. Dies könnte dauerhafte Schäden verursachen.

***Warum darf ich die Uhr nicht tragen, wenn ich heiß bade?**

Mit der Differenz der Temperatur des Badewassers und der Außenluft kann Wasserdampf erzeugt werden. Dieser Dampf kann in Gasform durch den Spalt im Gehäuse der Uhr in die Uhr eintreten.

*** Die Uhr kann nicht gestartet oder aufgeladen werden**

Wenn Ihre neu eingetroffene Uhr nicht startet, laden Sie sie zuerst auf.

Wenn die Batterieladung zu niedrig ist oder die Uhr längere Zeit nicht benutzt wurde, startet sie möglicherweise nicht. In diesem Fall stecken Sie bitte das Datenkabel ein und laden Sie die Uhr länger als eine halbe Stunde auf, um sie zu aktivieren.

Haftungsaus- schluss

Die von dieser LOTUS-Uhr verwendete Methode zur Erfassung der Herzfrequenz durch einen optischen Sensor erreicht weder die Präzision und Genauigkeit eines professionellen medizinischen Geräts, noch kann sie gleichwertige stabile Messwerte garantieren. Die Uhr kann ein medizinisches Gerät in seiner Funktion, Pathologien, Herz- oder andere Krankheiten zu erkennen oder zu diagnostizieren, nicht ersetzen.

Folglich und im Hinblick auf diese Funktion ist das Gerät nur für den Freizeitgebrauch bestimmt. Mehrere Faktoren (einschließlich Grad des Hautkontakts, Pigmentierung, Tätowierungen, plötzliche Armbewegungen usw.) können die Genauigkeit der vom Sensor gelieferten Daten verändern. Bitte bedenken Sie, dass die tatsächliche Herzfrequenz zu einem bestimmten Zeitpunkt höher oder niedriger sein kann als der vom optischen Sensor angezeigte

Messwert. Wenn Sie eine Anomalie vermuten, konsultieren Sie immer Ihren Arzt und wenden Sie sich im Notfall sofort an die Notfalldienste in Ihrer Nähe.

Festina Lotus SA übernimmt keine Verantwortung für Ansprüche, die sich aus der Verwendung und/oder Interpretation der von ihren Geräten gelieferten Herzfrequenzinformationen durch den Benutzer des Geräts und/oder Dritte ergeben könnten.

WARRANTY

1. Die Garantie deckt alle Probleme innerhalb zweier Jahres ab, die bei sachgemäßem Gebrauch vorliegen, wie zum Beispiel Probleme bei der Produktqualität, Herstellungs-, Material oder Konstruktionsfehler (Garantie ab dem Kaufdatum; Die Garantie für die Batterie und das Ladekabel liegen bei bis zu 6 Monaten, vorausgesetzt ist eine sachgemäße Nutzung)
2. Die Garantie deckt keine Fehler ab, die durch unsachgemäßen Gebrauch des Benutzers verursacht werden. Zum Beispiel:
 - a) Schäden durch unbefugte Demontage, Montage oder Umbau der Uhr.
 - b) Eine Fehlfunktion, die durch versehentliches Herunterfallen während des Gebrauchs verursacht wurde.
 - c) Von der Garantie ausgeschlossen sind Schäden durch Einwirken von Fremdkörpern wie z. B. Wassereindrang, Erschütterungen durch äußere Einflüsse, Schäden an Peripheriekomponenten usw.
3. Wenn Sie eine Garantiereparatur anfordern, müssen Sie eine vollständig ausgefüllte Garantiekarte mit dem Kaufdatum und dem Stempel des Kaufortes vorlegen.
4. Sollte ein Reparaturfall vorliegen, wenden Sie sich im Zweifelsfall an die Verkaufsstelle oder einen qualifizierten Kundendienst.